

Hassas 0.01 Delik İşleme Takımı SET

İşleme Aralığı: 9 mm'den - 130/145 mm 'e

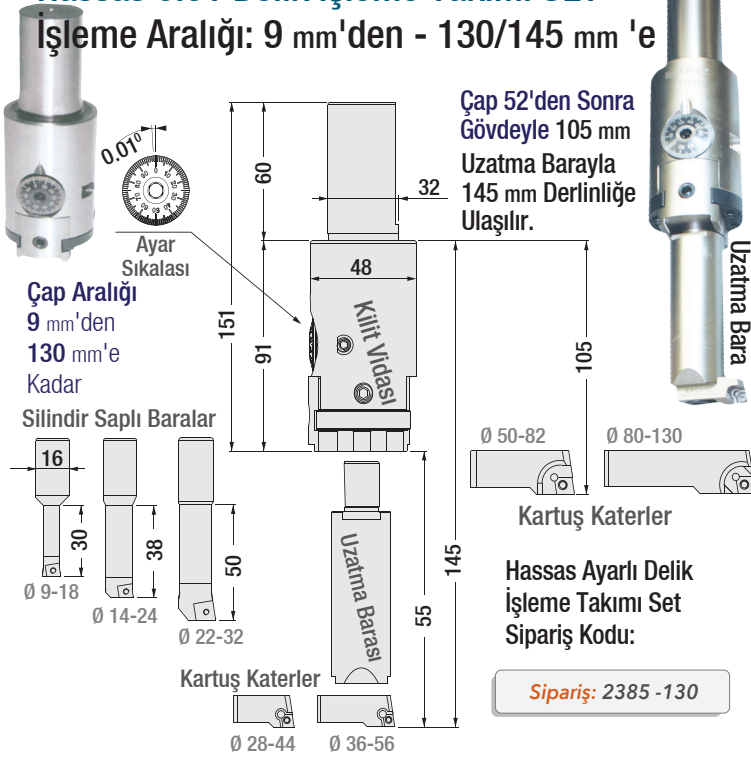

Çap 52'den Sonra
Gövdeyle 105 mm
Uzatma Barayla
145 mm Derinliğe
Ulaşılr.

Çap Aralığı
9 mm'den
130 mm'e
Kadar

Silindirik Saplı Baralar

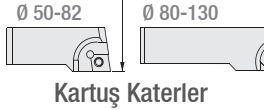
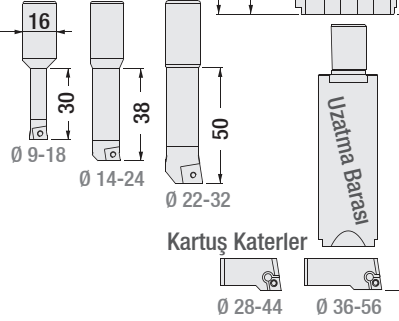

Hassas Ayarlı Delik
İşleme Takımı Set
Sipariş Kodu:

Sipariş: 2385 - 130

Hassas Ayarlı Delik İşleme Bara Seti

En Küçük Ayar Aralığı, Çapta Her Bölüm Çizgisi 0.01 mm Değerinde Olan Verniyerli Ayar Sıkalası ile Hassas Ayarlama Olanağı Sunar.

9 mm'den 130 mm Çapa Kadar ve 145 mm Derinliğe Kadar İşlem Yapılabilir.

Değiştirilebilir Bara ve Kartuş Özelliği Mükemmel Kolay Kullanımlı

* Modüler Sistem Yapısı İle İlave Kitleme Gerektirmeyen Hassas Ayarlı Adaptörü

* Kesici Uç Kartuşu ve Değiştirilebilir. * Kesme Uçları Ayrıca Sipariş Verilebilir.

Hassas Ayarlı Delik İşleme Bara Seti / Takımları

Modüler Takımlar	Uç Tipi	Devir d/dk. hız	İlerleme fz	ap Dalma	SiparişKodu
09 - 18 Bara	CCMT 06	2700 rpm	F 75	0.1 - 0.5 mm	2386 - 00918
14 - 24 Bara	CCMT 06	2500 rpm	F 75	0.1 - 0.5 mm	2386 - 01424
22 - 32 Bara	CCMT 09	2000 rpm	F 50	0.1 - 1 mm	2386 - 02232
28 - 44 Kartuş	CCMT 06	1800 rpm	F 60	0.1 - 1 mm	2386 - 02844
36 - 56 Kartuş	CCMT 06	1500 rpm	F 65	0.1 - 1.5 mm	2386 - 03656
50 - 82 Kartuş	CCMT 09	1500 rpm	F 70	0.1 - 2 mm	2386 - 05082
80 - 130 Kartuş	CCMT 09	360 rpm	F 75	2 mm	2386 - 80130
Uzatma Barası	-	400 rpm	F 75	1.5 mm	2386 - 00055

Tutuculu / Delik İşleme "Ayarlı" Aparat EKONOMİK Seri - İşleme Hassasiyeti 0.02

Kullanım Yerleri

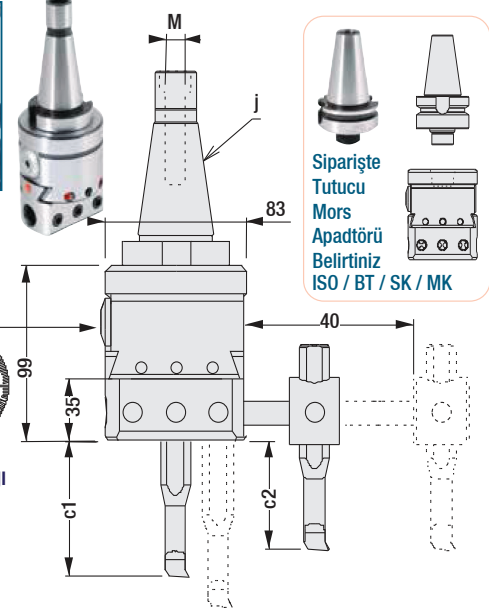
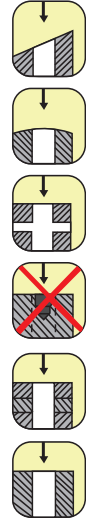

Çap Aralığı
18 mm'den
210 mm'e
Kadar

Siparişte
Tutucu
Mors
Apadörü
Belirtiniz
ISO / BT / SK / MK

NR. 2390 Delik İşleme Aparatı 0.02 Hassasiyetinde Olup 18 mm 'den 210 mm'e kadar İşleme Yapabilir.

Özellikle Modüler Sistem Aparat (Bağlanabilir Mors) İstenilen Tezgaha Göre ISO 30 - ISO 40 - ISO 50 / BT 40 - BT 50 / SK 40 - SK 50 MK4 - MK5 Değişimle EKONOMİK Kullanım MODÜLER Özelliği Sunar (Tutucu Değişirme İşlemi Saat Yönünde Yapılmalıdır).

Delik İşleme "Ayarlı" Aparat SET

Delik İşleme Baralar ve Uçlar

Ürün : j x M	Ağırlık	Sipariş
ISO 30 - M12	6.03 Kg	2390 - 10
ISO 40 - M16	6.55 Kg	2390 - 15
ISO 50 - M24	9.10 Kg	2390 - 20
BT 40 - M16	6.90 Kg	2390 - 25
BT 50 - M24	9.85 Kg	2390 - 30
SK 40 - M16	6.75 Kg	2390 - 35
SK 50 - M24	8.97 Kg	2390 - 40
MK4 - M16	6.18 Kg	2390 - 45
MK4 - Kamalı	6.88 Kg	2390 - 50
MK5 - M20	7.79 Kg	2390 - 55
MK5 - Kamalı	7.50 Kg	2390 - 60

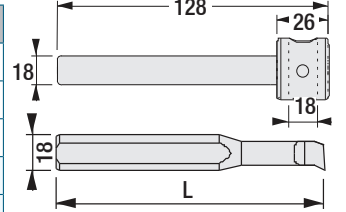

L mm	Uç Tipi	Ağırlık Gram	Sipariş Kodu
85	DCMT07	112	2395 - 1
95	DCMT07	130	2395 - 2
132	DCMT07	200	2395 - 3

Ürün Kızağındaki Alt Deliklerine Mutelif Bara Takarak 18 mm'den 100 mm Çapa Kadar Büyüme 0 - 100 mm 'e Kadar Derinliğe İnebilir.

Ürün Kızağındaki Yan Deliğe Ara Vasatı Takarak Şekilde Görüldüğü Gibi 95 mm'den - 210 mm Çapa Kadar Büyüme Yapılabilir. 0 - 65 mm 'e Kadar Derinliğe İnebilir.

Min.	Max.	c1	Devir dak.
18	95	50	400 - 450
18	95	63	400 - 450
20	100	100	170 - 220

Min.	Max.	c2	Devir dak.
95	210	55	90 - 170
		65	

Alt Delik Bara İle İşleme Değerleri



Farklı Yönlere Delik İşleme Değerleri

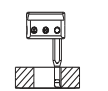

Yan Delik Bara İle İşleme Değerleri

